

POMPE MONOBLOC PLASTIQUE

CHE-M185

à garniture mécanique

Série CHEMICAL

PRESENTATION

Les pompes horizontales monoblocs de la série CHE-M 185 sont destinées au transfert de fluides corrosifs.

Elles bénéficient d'une conception optimisée afin de garantir des temps d'intervention très réduits et une maintenance simplifiée. Modèle 100/185-112/1/185-112/2/185-132/185 pour des performances jusqu'à 60 m³/h et une hauteur manométrique jusqu'à 45 mcl.

PRINCIPAUX AVANTAGES

- Moteurs normalisés aux normes CEI
- Maintenance simplifiée

UTILISATIONS

- Transfert de liquides corrosifs clairs ou légèrement chargés
- Transfert d'effluents
- Tour d'abattage ou de désodorisation
- Bains de galvanoplastie
- Eau de mer, aquariums

MATERIAUX

Aucune pièce métallique n'est en contact avec le fluide véhiculé.

HYDRAULIQUE	JOINTS	GM
PP	EPDM	Carbone/Alumine
	VITON®	SiC/Alumine

CARACTERISTIQUES

Performance en 50 Hz

- De 2 à 60 m³/h
- De 3 à 45 mcl
- Température de service de -20°C à 100°C

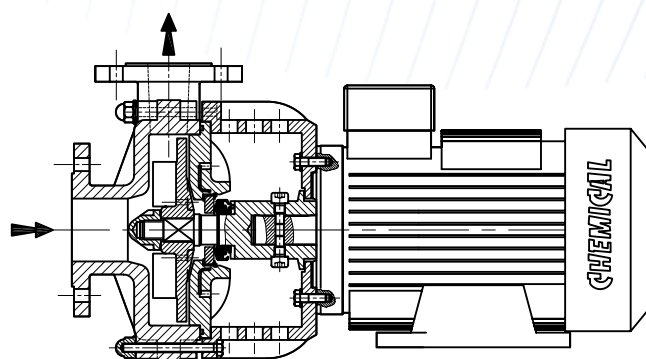

DIAGRAMMES

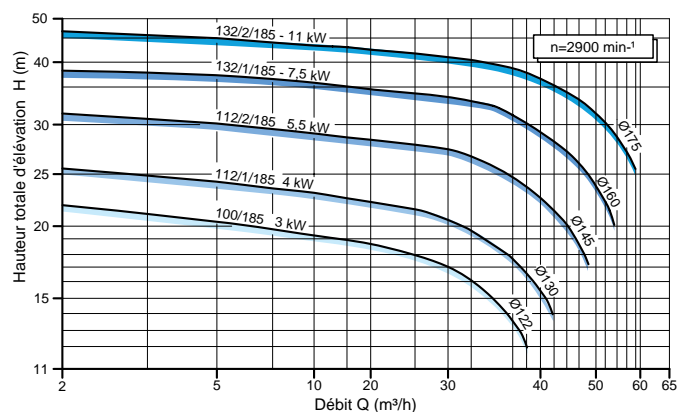
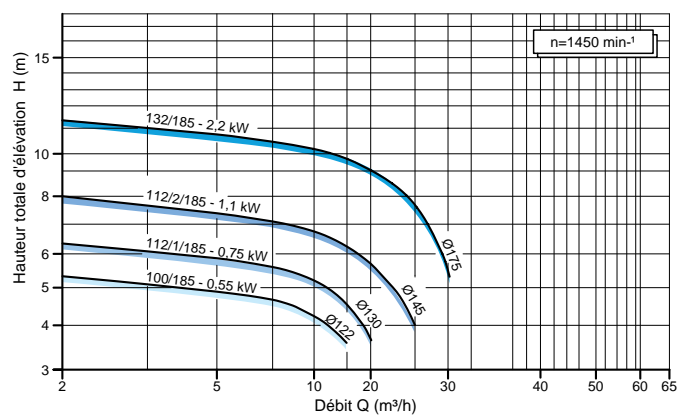

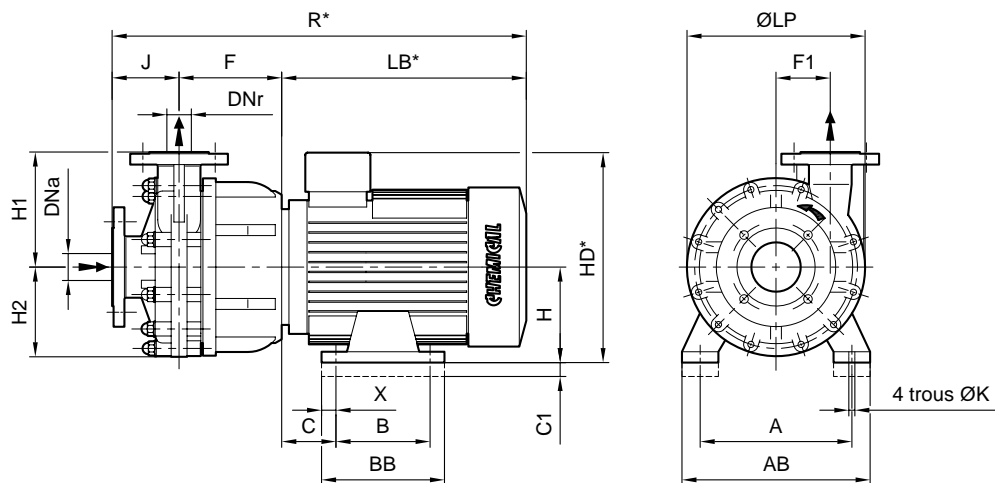

Type	DNa	DNr	Moteur			Encombrement moteur											Encombrement pompe							
			P (kW)		Taille	A	AB	B	BB	C	X	LB*	H	HD*	ØK	C1	P m*	J	F	H1	H2	F1	ØLP	R*
			2900	1450																				
100/185	60	40	3	0,55	100L	160	196	140	165	63	12	290	100	238	12	0	20	93	141	160	124	75	250	524
100/185					80L	125	157	100	120	50	10	216	80	203	9	0	10	93	141	160	124	75	250	450
112/1/185	60	40	4	0,75	112M	190	220	140	165	70	12	290	112	250	12	0	20	93	141	160	124	75	250	524
112/1/185					80L	125	157	100	120	50	10	216	80	203	9	0	10	93	141	160	124	75	250	450
112/2/185	60	40	5,5	1,1	112MG	190	220	140	165	70	12	315	112	259	12	0	33	93	141	160	124	75	250	549
112/2/185					90S	140	172	100	120	56	10	217	90	223	10	0	11,5	93	141	160	124	75	250	451
132/185	60	40	7,5	2,2	100L	160	196	140	165	63	12	290	100	238	12	0	20	93	141	160	124	75	250	524
132/1/185					112M	190	220	140	165	70	12	290	112	250	12	20	25	93	141	160	124	75	250	524
132/2/185					132M	216	250	178	208	89	16	385	132	309	12	0	54	93	141	160	124	75	250	619

LB*, HD* et R* : varient selon constructeurs

Raccordements par brides fixes						
DN	ØY	ØK	Øg	n	ØZ	α°
40	100	140	82	4	12,5	45°
60	125	165	107	"	"	"

